

PASSAGGIO 1

Pulire il telaio in alluminio con paglietta d'acciaio per togliere eventuali schizzi di cemento e procedere alla verniciatura con tempera o altri prodotti idonei. Verificata l'asciugatura si può procedere con il montaggio della guarnizione nell'apposita cava, lungo

PASSAGGIO 2

Verificata l'asciugatura della vernice, si può procedere al montaggio della ferramenta, serratura, cerniere, cerniere.

ATTENZIONE

- Eventuali cumuli di vernice potrebbero compromettere il movimento dell'anta e il montaggio della guarnizione nell'apposita sede.
- Lo stoccaggio del pannello porta in cantiere, deve essere nel suo imballo originale, in luogo asciutto e al riparo da fonti di calore e da luce diretta, alloggiato in modo da non comprometterne la planarità. Se non già fornita, si consiglia l'applicazione di un fondo di cementite prima di procedere alla verniciatura.
- L'applicazione di finiture solo su un lato dell'anta potrebbe compromettere la planarità del pannello stesso.

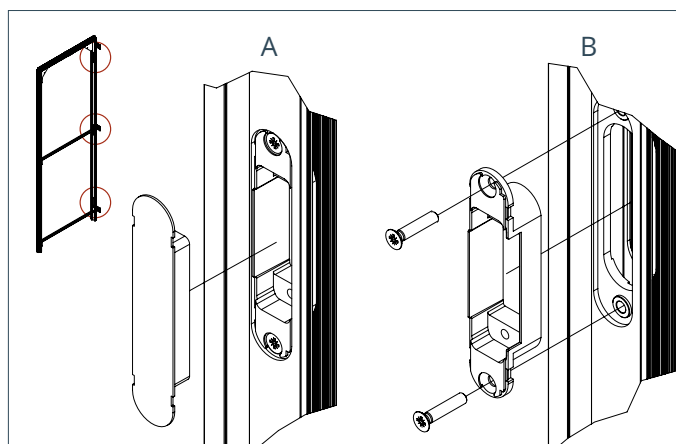

PASSAGGIO 3

Rimuovere dal telaio i frontalini degli alloggi in cui andranno posizionate le cerniere (A). si scoprirà una parte di cerniera. Svitare le viti e rimuoverla dal telaio (B).

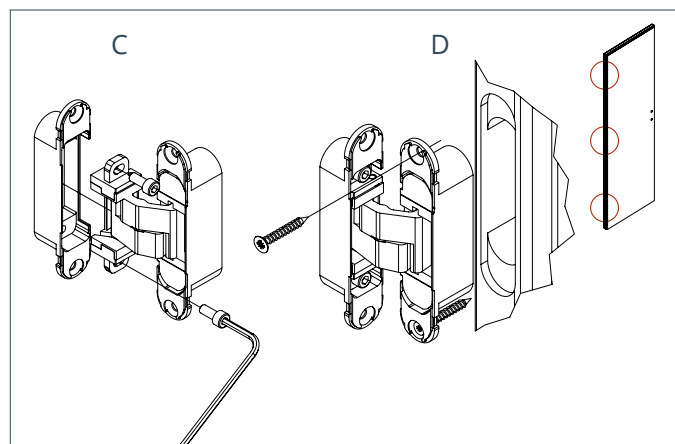

PASSAGGIO 4

Assemblare questa parte di cerniera, con la parte fornita nel sacchetto ferramenta, come da immagine C. Montare le cerniere negli appositi vani presenti sull'anta D

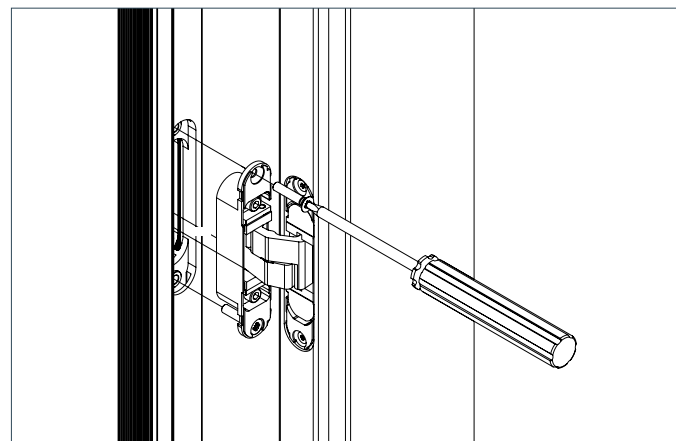

PASSAGGIO 5

Inserire negli appositi vani sul telaio le cerniere premontate sul pannello porta, utilizzando le stesse viti precedentemente rimosse (durante lo step 3/B)

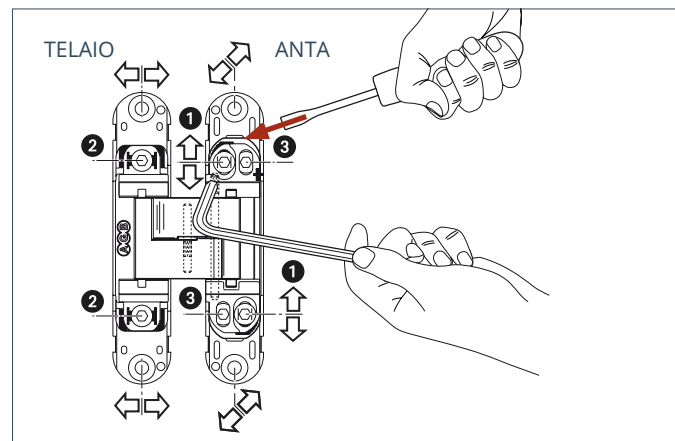

PASSAGGIO 6

Regolare le cerniere come da immagine. Istruzioni testuali nella pagina successiva.

ATTENZIONE

- **REGOLAZIONE VERTICALE** $\pm 2\text{mm}$ per ottenere la regolazione desiderata allentare le viti **1** ed aiutarsi con un cacciavite a taglio. Ad operazione terminata fissare le viti
- **REGOLAZIONE IN PRESSIONE** $\pm 1\text{mm}$ allentare le viti **2** e spostare il corpo cerniera. Ad operazione terminata fissare le viti.
- **REGOLAZIONE ORIZZONTALE** - 2mm / + 1mm agire sulle viti le viti **3**.

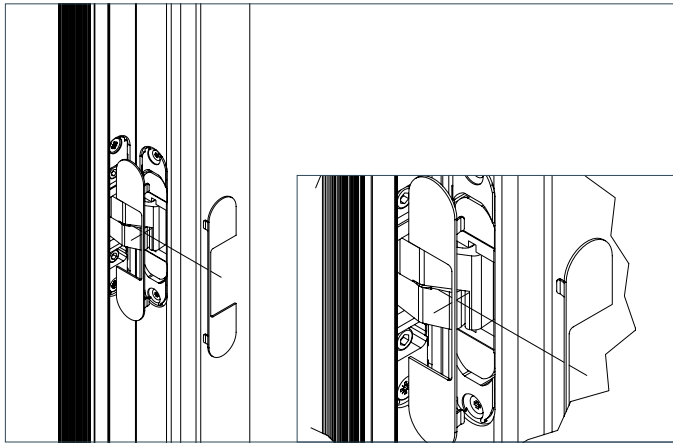

PASSAGGIO 7

Una volta terminata la regolazione di tutte le cerniere, posizionare le cover.

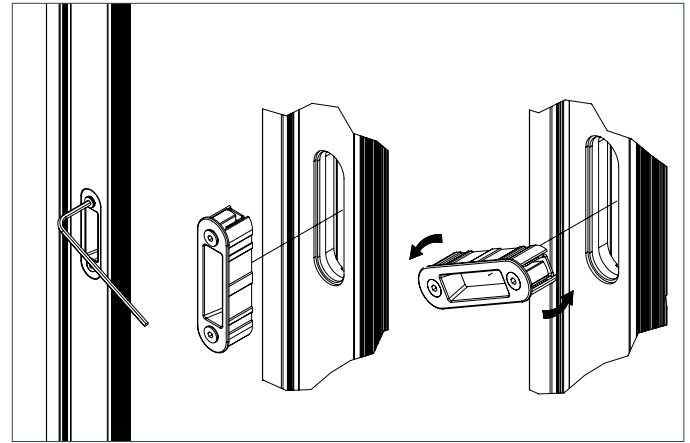

PASSAGGIO 8 - REGOLAZIONE RISCONTRO

È possibile regolare la "pressione" dell'anta nel seguente modo: allentare le viti del riscontro (**NB** solo allentare, non svitare totalmente). Con le viti allentate, togliere il riscontro dalla sua sede, girarlo di 180° come da immagine

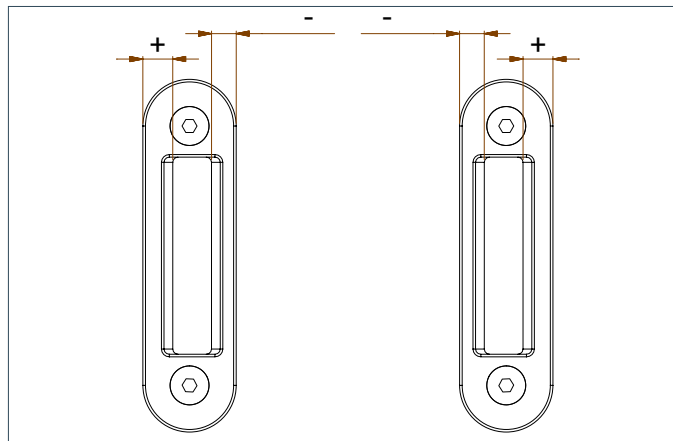

A seguito della rotazione, si avrà una situazione opposta a quella di partenza.

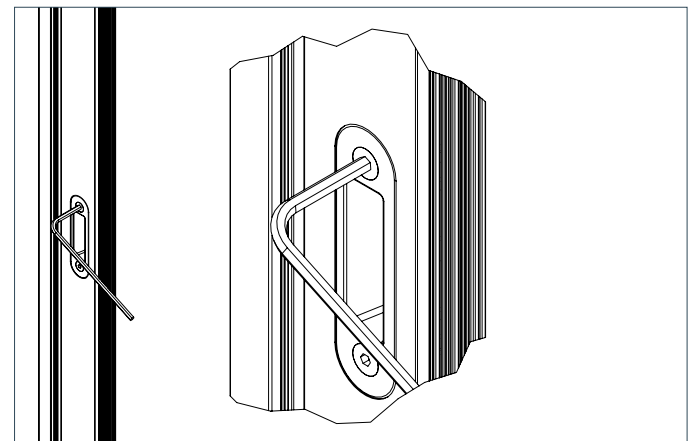

PASSAGGIO 9

Ora è possibile fissare nuovamente il riscontro stringendo le apposite viti precedentemente allentate.