

PASSAGGIO 1

- A** Inserire la guida di scorrimento nel coperchio superiore del controtelaio
- B** Bloccare la guida con le viti in dotazione

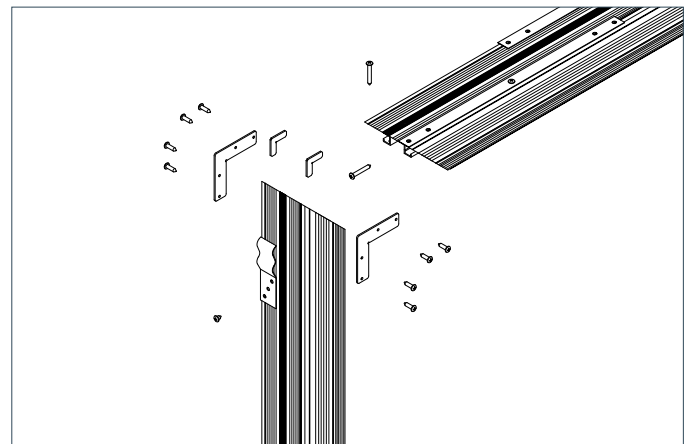

PASSAGGIO 2

Inserire le squadrette di riferimento nel montante, accostare ed inserire il montante nel traverso della guida

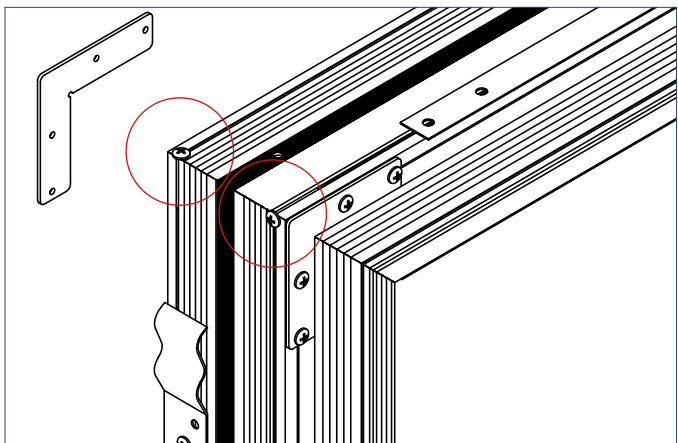

PASSAGGIO 3

Inserire le viti di bloccaggio traverso/montante. Fissare le squadrette angolari nella scanalatura e bloccarle con le viti in dotazione.

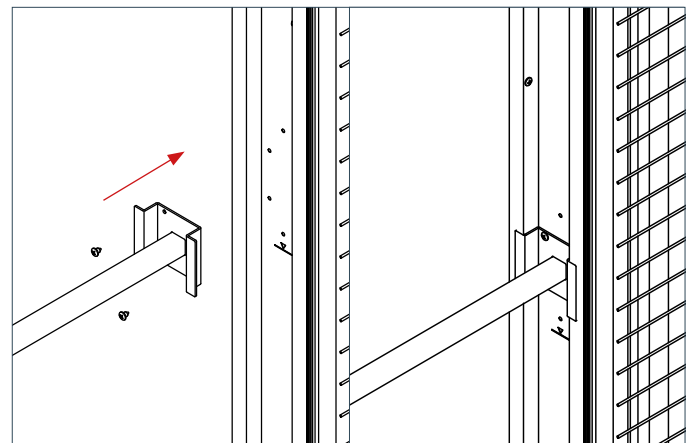

PASSAGGIO 4

Inserire i distanziali sia sulla cassa metallica che sul lato montante. Fissarli con le viti in dotazione.

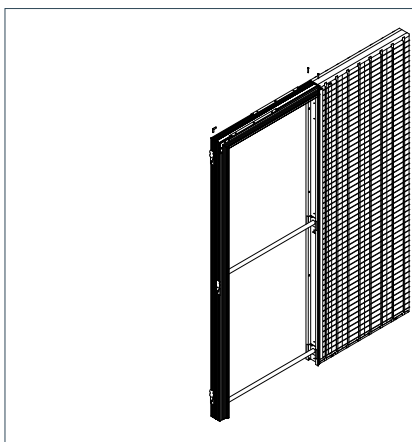

SU PARETI IN CARTONGESSO

Nei Controtelai per pareti in cartongesso le viti di fissaggio lastra in prossimità del traverso e del montante vanno inserite sulla linea marcata del profilo indicata nell'immagine sul fianco.

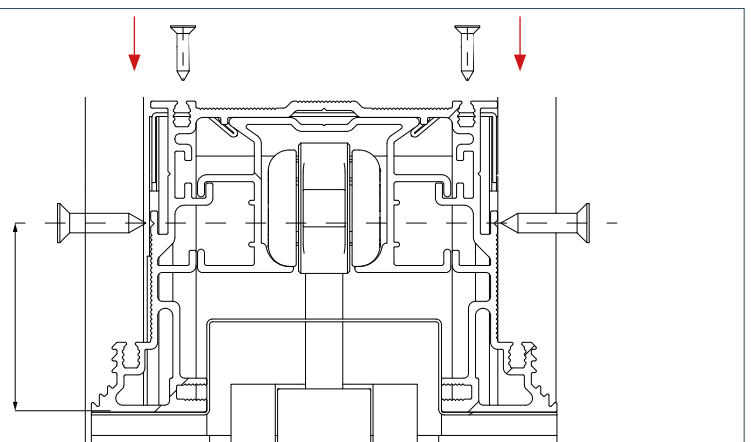

* Si consiglia il fissaggio del controtelaio alla struttura del cartongesso anche nella parte superiore, facendo attenzione al posizionamento delle viti.

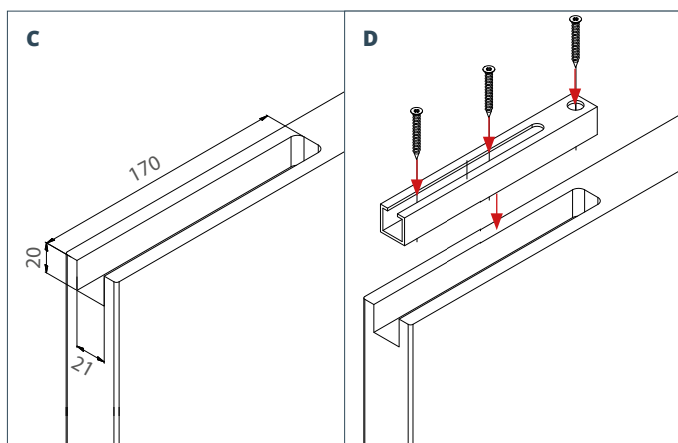

PASSAGGIO 1

C Eseguire sulla parte superiore della porta e su entrambi i lati una fresatura di mm. 21x170x20.
D Inserire il supporto staffe nella fresatura e fissarlo con le viti in dotazione.

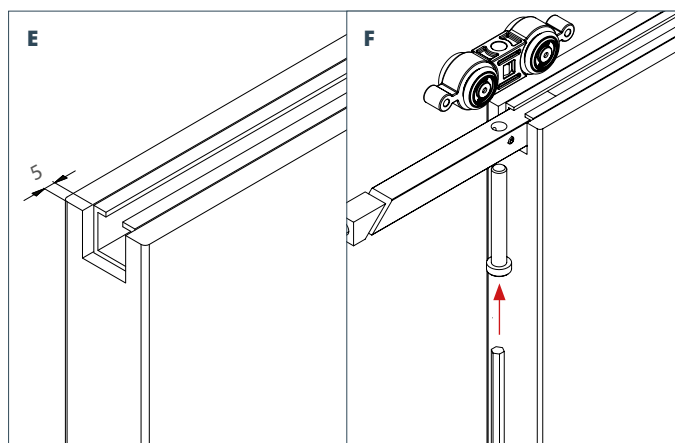

PASSAGGIO 2

E Accertarsi che la parte frontale del supporto staffe sia posizionato ad almeno 5 mm. dal filo della porta.
F Imboccare la staffa nel supporto ed avvitare da sotto la vite M8x60.

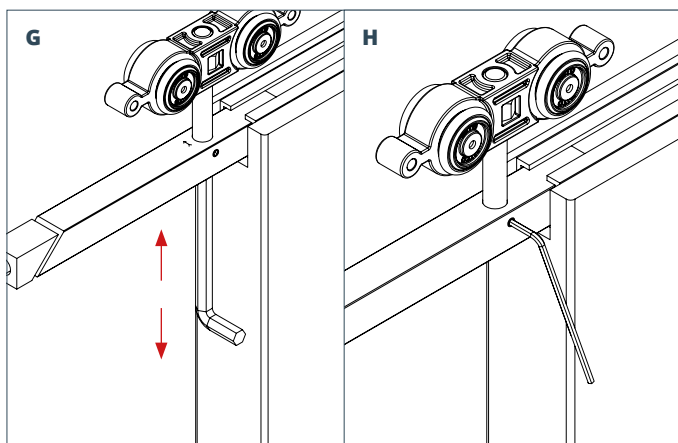

PASSAGGIO 1

G Avvitare poi la stessa sul carrello già inserito nella guida di scorrimento e regolarla all'altezza necessaria.
H Bloccare la vite carrello dalla vite di regolazione laterale.

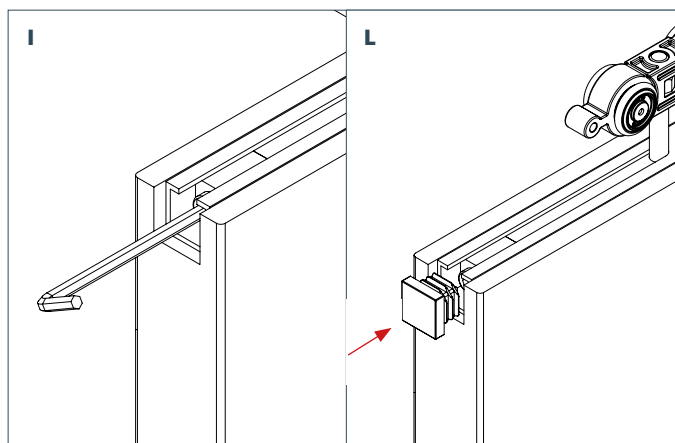

PASSAGGIO 2

I Spingere fino a battuta la staffa di sospensione e fissarla dalla vite frontale M6.
L Inserire il tappo frontale di finitura.

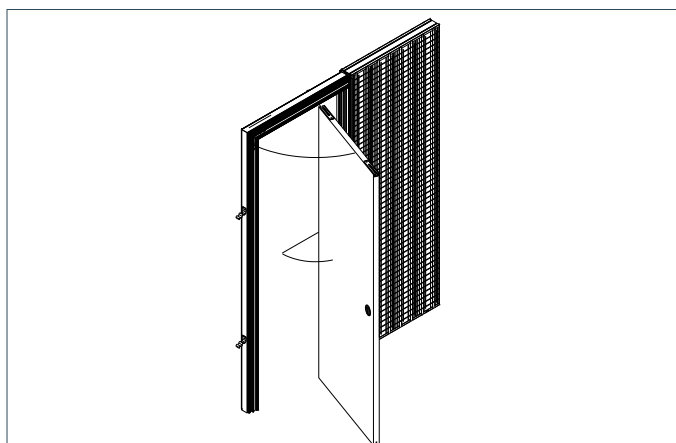

NB Per inserire la staffa di sospensione nella porta è consigliato ruotare il pannello di circa 45/90° rispetto al controte laio. Qualora si rendesse necessaria una nuova regolazione in altezza del pannello sarà

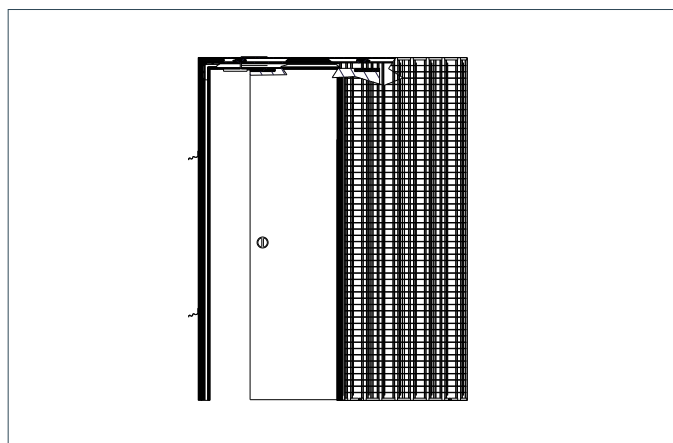

necessario sfilare la staffa di sospensione dalla sede fino a scoprire la vite inferiore di fissaggio al carrello di sospensione. Fissare con le apposite viti sul lato frontale il tappo di chiusura.